

# МОСКОВСКИЙ ОБЛАСТНОЙ ЧЕМПИОНАТ «АБИЛИМПИКС» - 2024

## КОНКУРСНОЕ ЗАДАНИЕ

ПО КОМПЕТЕНЦИИ

## СТОЛЯРНОЕ ДЕЛО



СОГЛАСОВАНО

Главный эксперт по компетенции

 / В.Ю.Соколов

« 01 » апреля 2024

Московская область  
2024 год

## Содержание

### **1. Описание компетенции.**

#### **1.1. Актуальность компетенции.**

«В современном обществе столяр – одна из самых востребованных специальностей, ведь предметы столярного мастерства всегда являются неизменным атрибутом жилища человека. В нашей стране не только сложилась мощная столярная индустрия, которая обеспечивает потребителей типовой продукцией, но есть и много высококлассных профессионалов, которые демонстрируют свое мастерство в изготовлении эксклюзивных изделий по индивидуальным заказам. Профессия столяра является востребованной, престижной и хорошо оплачиваемой, растёт спрос на высококвалифицированные кадры этой профессии.

Чтобы достичь высокого качества в столярном производстве, нужны современные технологии, сложное оборудование, поэтому профессия столяра – это техническая специальность, хотя связанная и с художественным творчеством.

Специалист столярного производства должен овладеть всеми видами операций по обработке дерева: различные виды отделки (шлифование, строгание и т.д.), операции сшивки деталей, их соединения и склейки, сборки отдельных узлов, изготовления и применения элементов декора. Для достижения необходимого качества изделий столяр пользуется современным высокотехнологичным механизированным оборудованием.

Практически в каждом регионе есть потенциальные работодатели для специалистов по профессиям «мастер столярного и мебельного производства», «мастер столярно-плотничных и паркетных работ».

#### **1.2. Профессии, по которым участники смогут трудоустроиться после получения данной компетенции.**

Мастер столярного и мебельного производства.

Столяр.

#### **1.3 Ссылка на образовательный и/или профессиональный стандарт.**

Школьники	Студенты	Специалисты
<b>ОБРАЗОВАТЕЛЬНЫЕ СТАНДАРТЫ</b>		
<p>Федеральный государственный стандарт среднего профессионального образования по профессии 29.01.29 (262023.01) Мастер столярного и мебельного производства, утвержденный приказом Министерства образования и науки Российской Федерации от № 764 от 02 августа 2013 года, зарегистрированный Министерством юстиции от 20.08.2013 г. № 29749; с изменением, внесенным приказом Министерства образования и науки РФ от 09.04.2015 г. № 390. Профессиональный стандарт Сборка изделий мебели из древесных материалов (утверждён приказом Министерства труда и социальной защиты Российской Федерации от 26 декабря 2014 г. №1183, регистрационный №385, код 23.036)</p>	<p>Федеральный государственный стандарт среднего профессионального образования по профессии 29.01.29 (262023.01) Мастер столярного и мебельного производства, утвержденный приказом Министерства образования и науки Российской Федерации от № 764 от 02 августа 2013 года, зарегистрированный Министерством юстиции от 20.08.2013 г. № 29749; с изменением, внесенным приказом Министерства образования и науки РФ от 09.04.2015 г. № 390. Профессиональный стандарт Сборка изделий мебели из древесных материалов (утверждён приказом Министерства труда и социальной защиты Российской Федерации от 26 декабря 2014 г. №1183, регистрационный №385, код 23.036)</p>	<p>Федеральный государственный стандарт среднего профессионального образования по профессии 29.01.29 (262023.01) Мастер столярного и мебельного производства, утвержденный приказом Министерства образования и науки Российской Федерации от № 764 от 02 августа 2013 года, зарегистрированный Министерством юстиции от 20.08.2013 г. № 29749; с изменением, внесенным приказом Министерства образования и науки РФ от 09.04.2015 г. № 390. Профессиональный стандарт Сборка изделий мебели из древесных материалов (утверждён приказом Министерства труда и социальной защиты Российской Федерации от 26 декабря 2014 г. №1183, регистрационный №385, код 23.036)</p>

**Школьники. Студенты. Специалисты.**

#### 1.4. Требования к квалификации.

Указываются требования к квалификации участника для выполнения задания, а также необходимые знания, умения и навыки.

Требования к квалификации участника должны отражать квалификационные характеристики ФГОС, ФГОС ТОП-50 и профессиональных стандартов

<b>Школьники.</b>	<b>Студенты.</b>	<b>Специалисты.</b>
<p>ПК 2.2. Выполнять столярные соединения. <b>Должен уметь:</b> применять правила безопасности труда и производственной санитарии при выполнении столярных работ; производить подготовку и разметку заготовок для деталей; выполнять основные операции по обработке древесины и древесных материалов ручным инструментом: пиление, сверление, долбление, строгание, шлифование; определять степень точности обработки деталей по форме и размерам; формировать шипы, проушины, гнезда;</p>	<p>ПМ.02 «Изготовление столярных и мебельных изделий ПК 2.1. Производить подбор и раскрой заготовок, механическую обработку деталей столярных и мебельных изделий. ПК 2.2. Выполнять столярные соединения. <b>Должен уметь:</b> применять правила безопасности труда и производственной санитарии при выполнении столярных работ; налаживать и применять в работе станки, инструмент и оборудование для производства столярных работ; производить подготовку и разметку заготовок для деталей; выполнять раскрой древесины и древесных материалов; выполнять основные операции по обработке древесины и древесных материалов ручным инструментом: пиление, сверление, долбление,</p>	<p>ПМ.02 «Изготовление столярных и мебельных изделий ПК 2.1. Производить подбор и раскрой заготовок, механическую обработку деталей столярных и мебельных изделий. ПК 2.2. Выполнять столярные соединения. ПК 2.4. Конструировать столярные изделия и мебель. <b>Должен уметь:</b> применять правила безопасности труда и производственной санитарии при выполнении столярных работ; налаживать и применять в работе станки, инструмент и оборудование для производства столярных работ; производить подготовку и разметку заготовок для деталей; выполнять раскрой древесины и древесных материалов; выполнять основные операции по обработке древесины и древесных</p>

	<p>строгание, шлифование; выполнять основные операции по первичной и чистовой обработке древесины и древесных материалов электрифицированным инструментом и на деревообрабатывающих станках: пиление, фрезерование, сверление, точение, строгание, долбление-шлифование; определять степень точности обработки деталей по форме и размерам; допуски и посадки; определять степень точности обработки деталей по классу шероховатости поверхности: неровности, риски, ворсистость, мшистость; повышать качество обработки деталей по форме, размерам и классу шероховатости поверхности: устранять пороки древесины, дефекты обработки, затачивать режущий инструмент; формировать шипы, проушины, гнезда;</p>	<p>материалов ручным инструментом: пиление, сверление, долбление, строгание, шлифование; выполнять основные операции по первичной и чистовой обработке древесины и древесных материалов электрифицированным инструментом и на деревообрабатывающих станках: пиление, фрезерование, сверление, точение, строгание, долбление-шлифование; определять степень точности обработки деталей по форме и размерам; допуски и посадки; определять степень точности обработки деталей по классу шероховатости поверхности: неровности, риски, ворсистость, мшистость; повышать качество обработки деталей по форме, размерам и классу шероховатости поверхности: устранять пороки древесины, дефекты обработки, затачивать режущий инструмент; формировать шипы, проушины, гнезда;</p>
--	---------------------------------------------------------------------------------------------------------------------------------------------------------------------------------------------------------------------------------------------------------------------------------------------------------------------------------------------------------------------------------------------------------------------------------------------------------------------------------------------------------------------------------------------------------------------------------------------------------------------------------------------------------------------------------------------------------------	------------------------------------------------------------------------------------------------------------------------------------------------------------------------------------------------------------------------------------------------------------------------------------------------------------------------------------------------------------------------------------------------------------------------------------------------------------------------------------------------------------------------------------------------------------------------------------------------------------------------------------------------------------------------------------------------------------------------------------------------------------------------------

## 2. Конкурсное задание.

### 2.1. Краткое описание задания.

Участник самостоятельно должен разметить согласно чертежу, заготовки, при помощи необходимого инструмента сформировать шиповые соединения, склеить и зачистить раму оконную из массива сосны.

**Школьники:** в ходе выполнения конкурсного задания необходимо за **3** часа выполнить подготовительные, заготовительные и разметочные работы; определить базовые поверхности деталей, необходимым ручным инструментом сформировать соединения, собрать конструкцию.

**Студенты:** в ходе выполнения конкурсного задания необходимо за **4** часа выполнить подготовительные, заготовительные и разметочные работы; определить базовые поверхности деталей, необходимым ручным инструментом сформировать шиповые соединения, обработать наружные поверхности шлифованием, склеить детали в единую конструкцию.

**Специалисты:** в ходе выполнения конкурсного задания необходимо за **4** часа выполнить подготовительные, заготовительные и разметочные работы; определить базовые поверхности деталей, необходимым ручным инструментом сформировать шиповые соединения, склеить детали в единую конструкцию и провести чистовую отделку.

### 2.2. Структура и подробное описание конкурсного задания.

В таблицу заносится количество и название модулей для выполнения каждой категорией участников, время, отведённое на выполнение задания, описание конечного результата задания по каждому модулю или по заданию в целом.

	Наименование и описание модуля	День	Время	Результат
<b>Школьник</b>	Подставка под цветочный горшок. Модуль №1. "Чертёж" Размеры по чертежу; правильность линий чертежа; аккуратность выполнения Модуль №2. Внутренние соединения до склеивания (качество выполнения). Модуль 3. Сборка (склеивание) и внешний вид изделия	1 день	<b>3</b> часа	Собранная рама

	Наименование и описание модуля	День	Время	Результат
<b>Студент</b>	Кронштейн угловой Модуль №1. "Чертёж" Размеры по чертежу; правильность линий чертежа; аккуратность выполнения Модуль №2. Внутренние соединения до склеивания (качество выполнения). Модуль 3. Сборка (склеивание) и внешний вид изделия Подставка под цветочный горшок.	1 день	<b>4</b> часа	Собранная рама «насухо» Подготовка поверхностей под финишную отделку

	Наименование и описание модуля	День	Время	Результат
--	--------------------------------	------	-------	-----------

<b>Специалист</b>	Кронштейн угловой  Модуль №1. "Чертёж" Размеры по чертежу; правильность линий чертежа; аккуратность выполнения Модуль №2. Внутренние соединения до склеивания (качество выполнения). Модуль 3. Сборка (склеивание) и внешний вид изделия Подставка под цветочный горшок.	1 день	<b>4</b> часа	Собранная рама «насухо» Подготовка поверхностей  под  финишную  отделку
-------------------	--------------------------------------------------------------------------------------------------------------------------------------------------------------------------------------------------------------------------------------------------------------------------------------------	--------	---------------	----------------------------------------------------------------------------------------------

### 2.3. Последовательность выполнения задания.

1. Подготовка рабочего места:
  - расположение инструментов и заготовок в соответствующем порядке;
  - проверка соответствия используемого инструмента.
2. Изучение конкурсного задания.
3. Разметка деталей на материале.
4. Торцевание деталей в размер.
5. Формирование столярных соединений.
6. Передача деталей на оценку экспертам.
7. Сборка изделия (склеивание).
8. Обработка шлифованием деталей.
9. Сдача изделия на оценку экспертам.

Все технологические процессы по изготовлению изделия производятся исключительно ручным инструментом. Не допускается использование рашпелей, напильников и наждачной бумаги, а также разного рода шаблонов и стусла имеющих **ФИКСИРОВАННЫЕ** углы и размеры.

### 2.4. Возможные 30% изменения конкурсного задания.

1. Общие размеры изделия.
2. Тип и размеры шиповых соединений.
3. Варианты финишной обработки изделия.

*Чертежи с 30% изменением заданий будут предоставлены для ознакомления и изучения за 40 минут до начала соревнований. Самостоятельное изучение 20 минут, обсуждение с наставником 20 минут.*

### 2.5. Критерии оценки выполнения задания

Критерии для Школьников и Студентов

Критерий	Студенты/ специалисты	школьники	
"Чертёж" Размеры по чертежу; правильность линий чертежа; аккуратность выполнения	18	9	
Внутренние соединения до склеивания (качество выполнения)	24	45	
Сборка (склеивание) и внешний вид изделия	56	46	
<b>Итого:</b>	<b>100</b>	<b>100</b>	
Не соблюдение ТБ и ОТ	-5	-5	



**3. ШКОЛЬНИКИ**  
**«Подставка под цветочный горшок»**

**Вид 1**

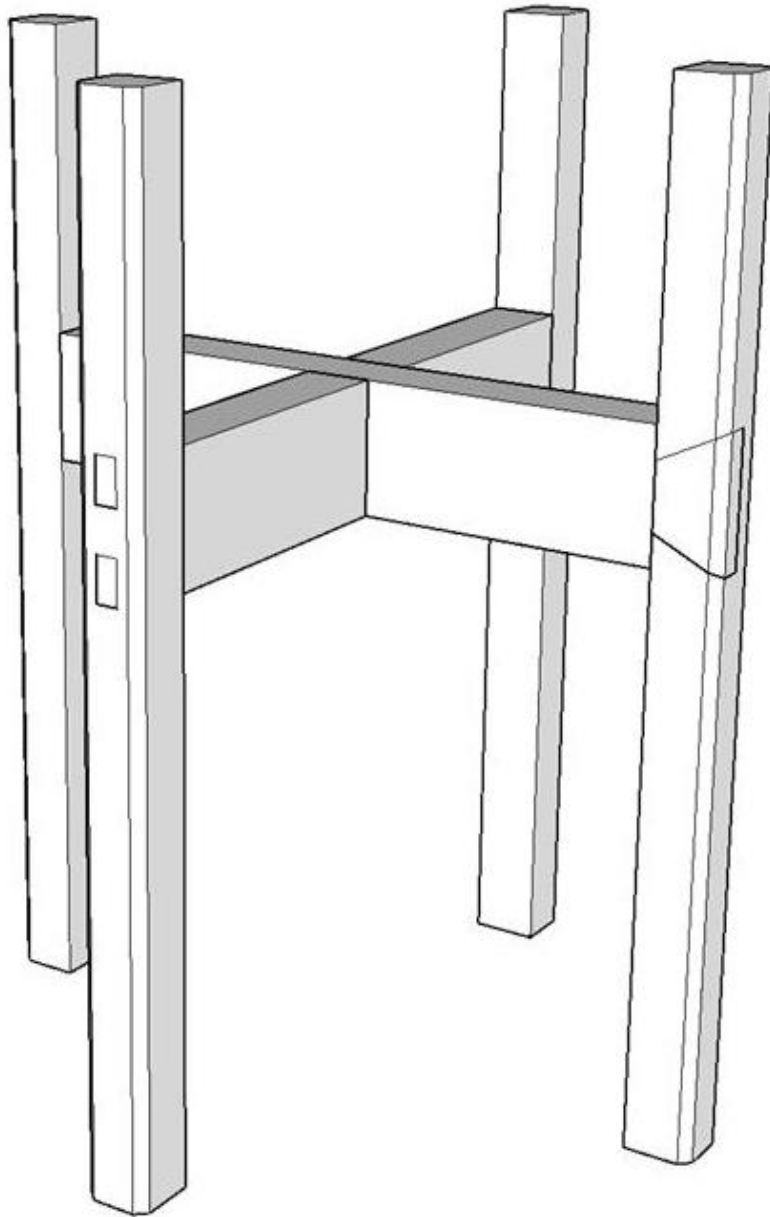

Вид2

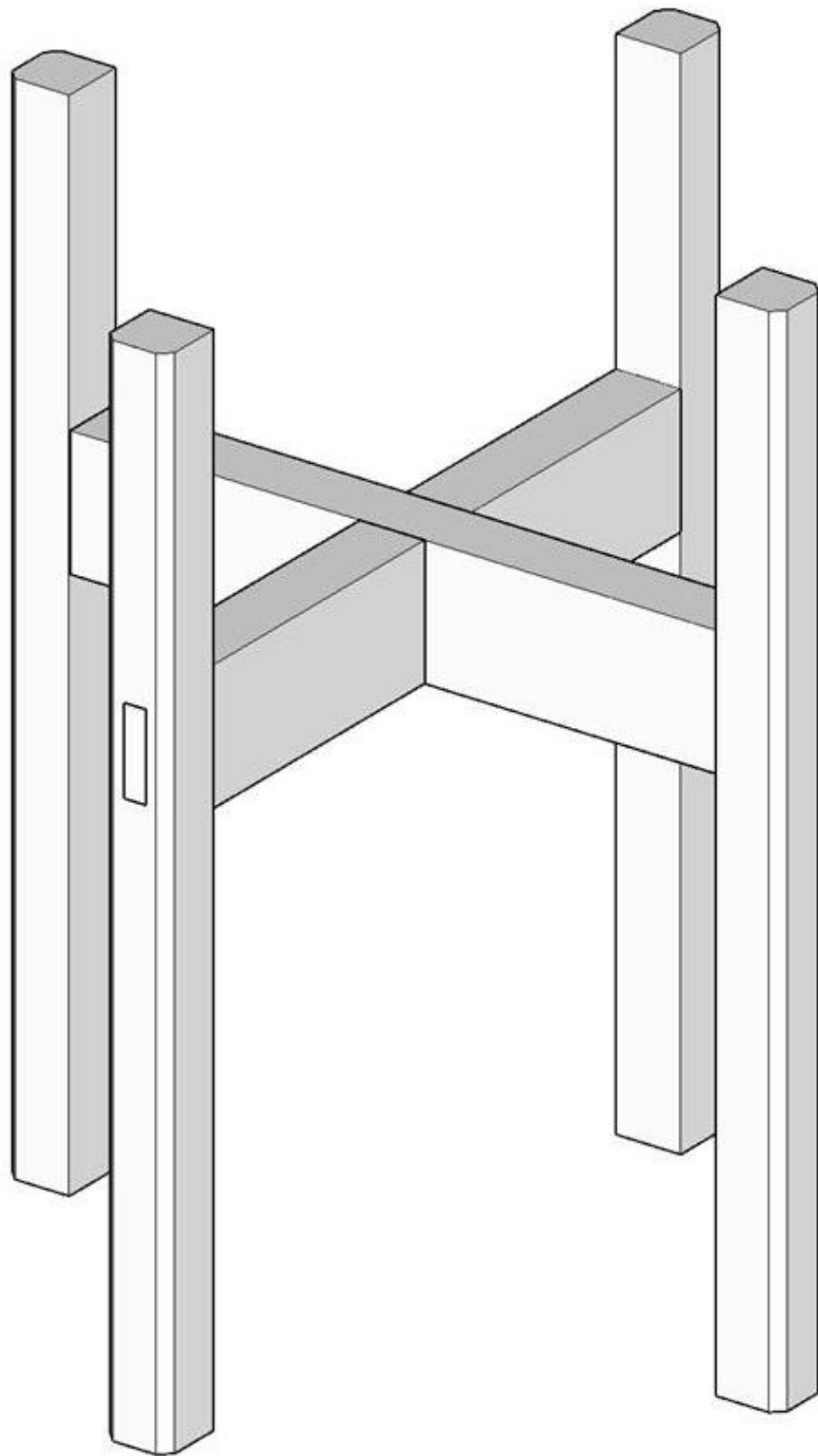

***взрыв-схема***

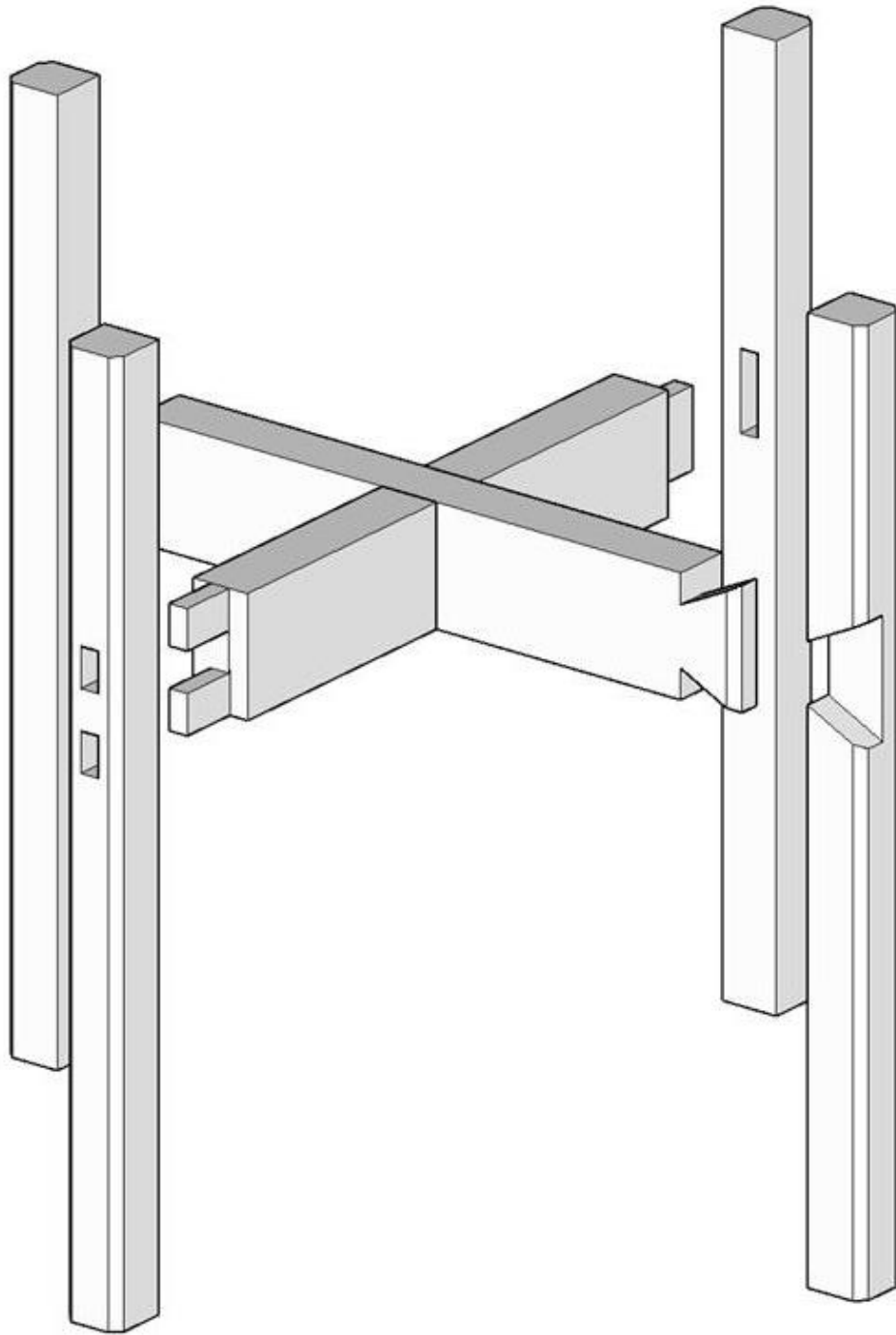

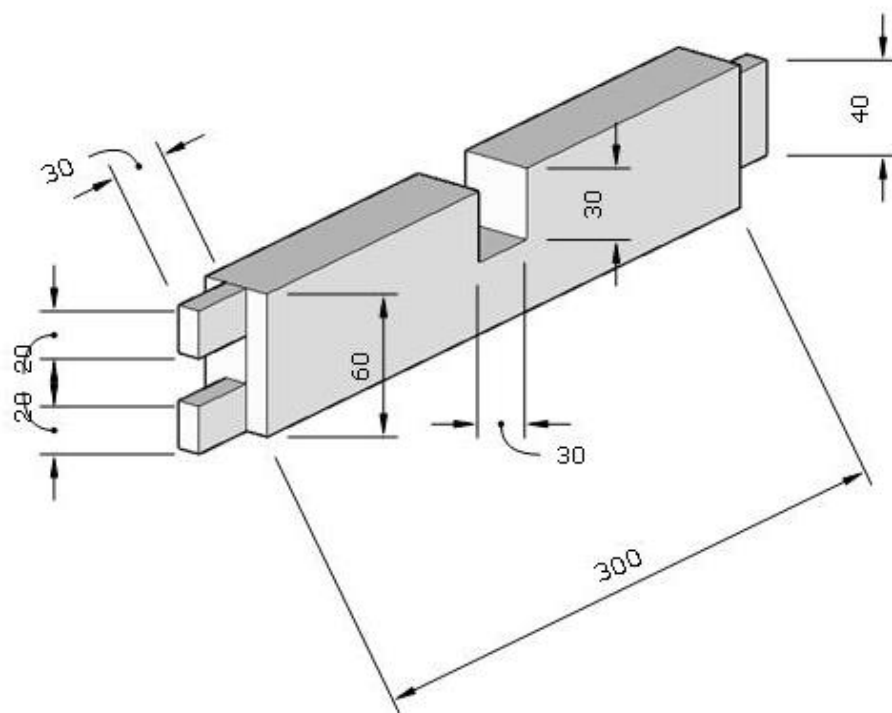
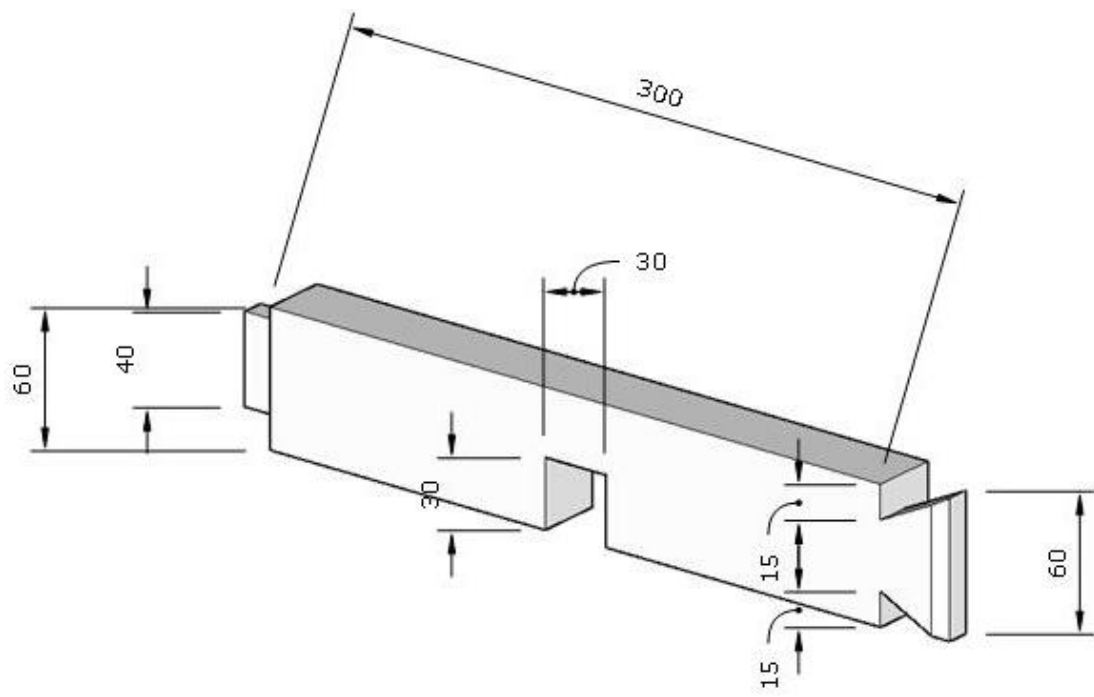

### 3.1 СТУДЕНТЫ/СПЕЦИАЛИСТЫ



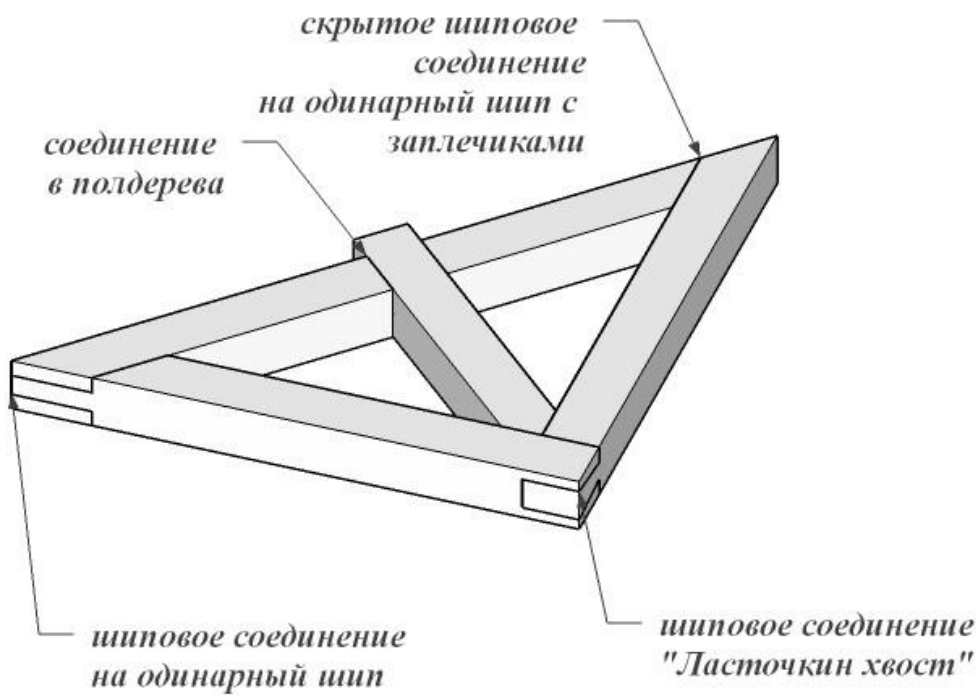
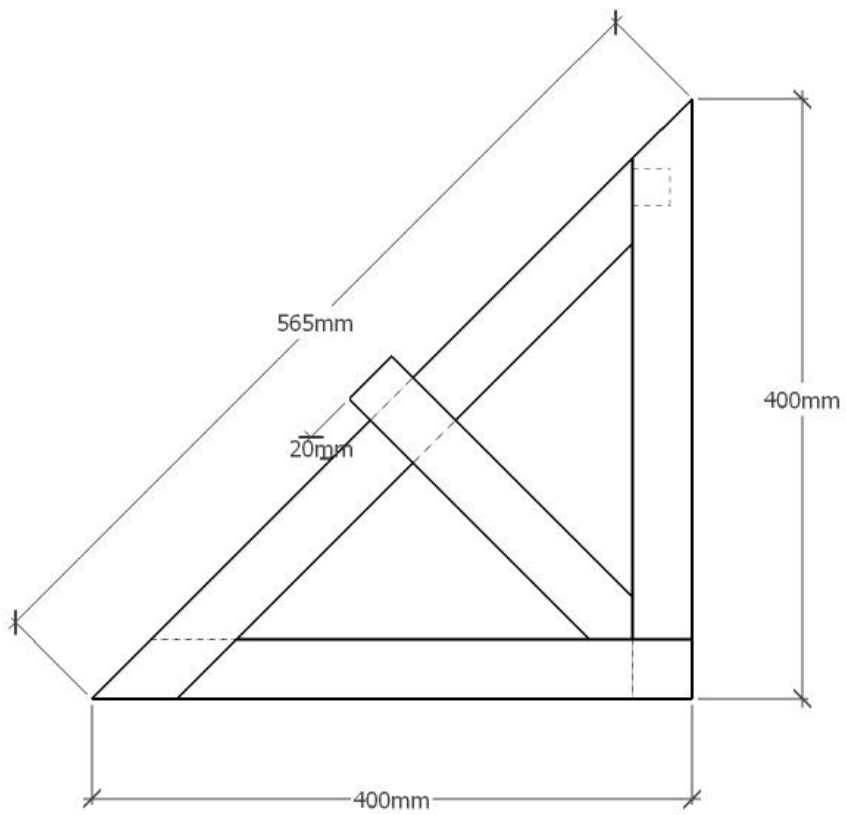

#### Кронштейн угловой

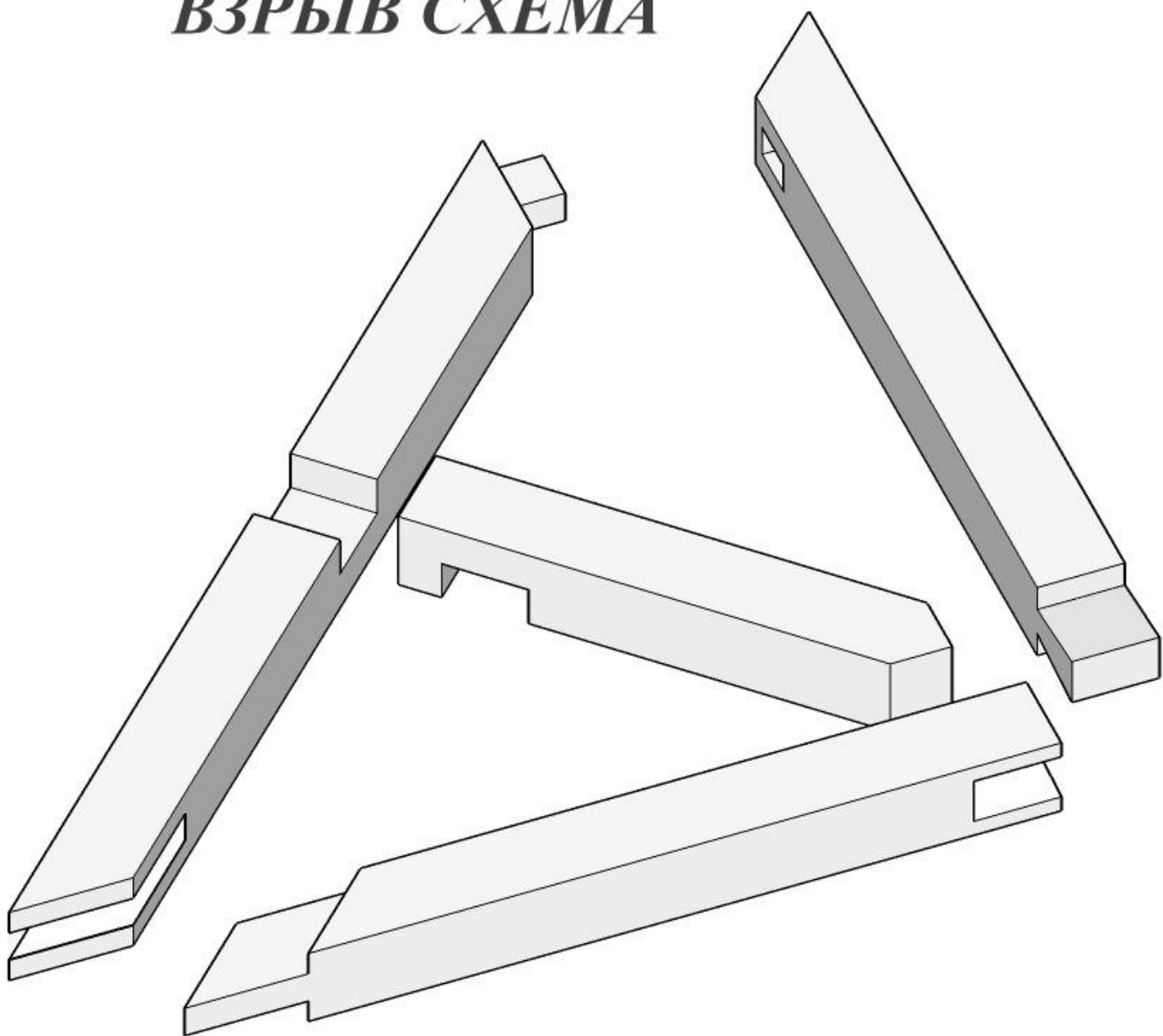





# ***ВЗРЫВ СХЕМА***



### 3. Перечень используемого оборудования, инструментов и расходных материалов.

ОБОРУДОВАНИЕ НА 1-ГО УЧАСТНИКА					
№ п/п	Наименование	Фото оборудования или инструмента, или мебели	Технические характеристики оборудования, инструментов и ссылка на сайт производителя, поставщика	Ед. измерения	Необходимое кол-во
1	Верстак деревянный 1500*600мм, с лотком (пример)			шт	1
2	Струбцины, комплект из 2 шт. FSZ 120/2 (пример)			Комплект из 2 шт	1
3	Струбцины, комплект из 2 шт. FSZ 450/2 (пример)			Комплект из 2 шт	1
4	башмачок + наждачная бумага зернистости не более 240.			Шт.	1
5	щётка-смётка.			Шт.	1
6	Клей			Шт.	1
7	Шуруповерт			Шт.	1
РАСХОДНЫЕ МАТЕРИАЛЫ НА 1 УЧАСТНИКА					
№ п/п	Наименование	Фото расходных материалов	Технические характеристики оборудования, инструментов и ссылка на сайт производителя, поставщика	Ед. измерения	Необходимое кол-во
<b>ШКОЛЬНИКИ</b>					
1	Брусок сухой строганный		Сосна 30 x 30 x 950 мм	Шт	2
2	Брусок сухой строганный		Сосна 30 x 60 x 700мм	Шт	1

		<b>студенты</b>			
1	Брусок сухой строганный		Сосна 20 х 60 х 1000 мм	Шт	4
2	Фанера 10мм		300 х 450 мм	Шт	1
		<b>специалисты</b>			
1	Брусок сухой строганный		Сосна 20 х 60 х 1000 мм	Шт	3
2	Фанера 10мм		300 х 300 мм	Шт	1
<b>РАСХОДНЫЕ МАТЕРИАЛЫ, ОБОРУДОВАНИЕ И ИНСТРУМЕНТЫ, КОТОРЫЕ УЧАСТНИКИ ДОЛЖНЫ ИМЕТЬ ПРИ СЕБЕ (при необходимости)</b>					
1	спецодежда			Шт.	1
2	Защитные очки.			Шт.	1
3	Специальная обувь (200 Дж)			пара	1
4	Рубанок		На усмотрение участника.	Шт.	1
5	Угломер.		На усмотрение участника.	Шт.	1
6	ножовка со средним или мелким зубом.		На усмотрение участника.	Шт.	1
7	набор стамесок разных размеров		На усмотрение участника.	Наб	1





	киянка деревянная.		На усмотрение участника.	Шт.	1
	угольник столярный.		На усмотрение участника.	Шт.	1
10	Малка.		На усмотрение участника.	Шт.	1
11	линейка металлическая 300-500 мм.		На усмотрение участника.	Шт.	1
12	Рулетка.		На усмотрение участника.	Шт.	1
13	карандаш простой.		На усмотрение участника.	Шт.	1
14	Рейсмус		На усмотрение участника.	Шт.	1

**РАСХОДНЫЕ МАТЕРИАЛЫ И ОБОРУДОВАНИЕ, ЗАПРЕЩЕННЫЕ НА ПЛОЩАДКЕ**

**По согласованию с главным экспертом**

**ОБОРУДОВАНИЕ НА 1-ГО ЭКСПЕРТА (при необходимости)**



№ п/п	Наименование	Фото необходимого оборудования или инструмента, или мебели	Технические характеристики оборудования, инструментов и ссылка на сайт производителя, поставщика	Ед. измерения	Необходимое кол-во
1	Стол офисный		1400x600x750	Шт.	3
2	Стул посетителя офисный		Размеры: 55x80	Шт.	8

**РАСХОДНЫЕ МАТЕРИАЛЫ НА 1 Эксперта (при необходимости)**

№ п/п	Наименование	Фото расходных материалов	Технические характеристики оборудования, инструментов и ссылка на сайт производителя, поставщика	Ед. измерения	Необходимое кол-во
-------	--------------	---------------------------	--------------------------------------------------------------------------------------------------	---------------	--------------------

1	Ручка+бумага А4.		<a href="https://yandex.ru/search/?text=%D0%91%D1%83%D0%BC%D0%B0%D0%B3%D0%B0%20%D0%90%204%20%D1%84%D0%BE%D1%82%D0%BE&amp;lr=10735&amp;clid=2233627">https://yandex.ru/search/?text=%D0%91%D1%83%D0%BC%D0%B0%D0%B3%D0%B0%20%D0%90%204%20%D1%84%D0%BE%D1%82%D0%BE&amp;lr=10735&amp;clid=2233627</a>	Шт.	
---	------------------	-----------------------------------------------------------------------------------	---------------------------------------------------------------------------------------------------------------------------------------------------------------------------------------------------------------------------------------------------------------------------------------------------	-----	--

**ОБЩАЯ ИНФРАСТРУКТУРА КОНКУРСНОЙ ПЛОЩАДКИ (при необходимости)**

№ п/п	Наименование	Фото необходимого оборудования,	Технические характеристики оборудования, инструментов и ссылка на сайт производителя, поставщика	Ед. измерения	Необходимое кол-во
		<b>средства индивидуальной защиты</b>			
1	Порошковый огнетушитель ОП-4		Класс В - 55 В Класс А - 2 А	Шт.	1
2	МФУ			Шт.	1
3	Ноутбук (компьютер) с выходом в интернет			Шт.	1

**КОМНАТА УЧАСТНИКОВ (при необходимости)**

№ п/п	Наименование	Фото необходимого оборудования или инструмента, или мебели, или расходных материалов	Технические характеристики оборудования, инструментов и ссылка на сайт производителя, поставщика	Ед. измерения	Необходимое кол-во
1	Стол офисный		1400x600x750	Шт.	1
2	Стул посетителя офисный		Размеры: 55x80	Шт.	10

**ДОПОЛНИТЕЛЬНЫЕ ТРЕБОВАНИЯ К ПЛОЩАДКЕ/КОММЕНТАРИИ**

№ п/п	Наименование	Наименование необходимого оборудования или инструмента, или мебели	Технические характеристики оборудования, инструментов и ссылка на сайт производителя, поставщика	Ед. измерения	Необходимое кол-во
1	Кулер для воды		настольный без охлаждения	Шт.	1
2	Розетка 220 V		двойная розетка мощность. 220 V. Электроинструмент 3 кВт на двойную розетку.	Шт.	11

**4. Минимальные требования к оснащению рабочих мест с учётом основных нозологий.**

Виды нозологий.	Площадь, м.кв.	Ширина прохода между рабочими местами, м.	Специализированное оборудование, количество.*
Рабочее место участника с нарушением слуха	3 м.кв.	2 м.	Для слабослышащих участников можно предусмотреть звукоусиливающую аппаратуру, телефон громкоговорящий акустическая система, информационная индукционная система, индивидуальные наушники.
Рабочее место участника с нарушением ОДА	3 м.кв.	2 м.	Оснащение (оборудование) специального рабочего места оборудованием, обеспечивающим реализацию эргономических принципов; предполагает увеличение размера зоны на одно место с учетом подъезда и разворота кресла-коляски, увеличения ширины прохода между рядами столов.
Рабочее место участника с соматическими заболеваниями	3 м.кв.	2 м.	Специальные требования к условиям труда инвалидов вследствие заболеваний сердечнососудистой системы, а также инвалиды вследствие других соматических заболеваний условия труда на рабочих местах должны соответствовать оптимальным и допустимым по микроклиматическим параметрам. На рабочих местах не допускается присутствие вредных химических веществ, включая аллергены, канцерогены, оксиды металлов, аэрозоли преимущественно

			<p>фиброгенного действия.</p> <p>Не допускается наличие тепловых излучений; локальной вибрации, электромагнитных излучений, ультрафиолетовой радиации.</p> <p>Уровни шума на рабочих местах и освещенность должны соответствовать действующим нормативам.</p> <p>Использовать столы - с регулируемой высотой и углом наклона поверхности; стулья (кресла) - с регулируемой высотой сиденья и положением спинки.</p>
<p><b>Рабочее место участника с ментальными и нарушениями</b></p>	<p><b>3 м.кв.</b></p>	<p><b>2 м.</b></p>	<p>Специальные требования к условиям труда инвалидов вследствие нервно-психических заболеваний</p> <p>создаются оптимальные и допустимые санитарно-гигиенические условия производственной среды, в том числе: температура воздуха в холодный период года при легкой работе - 21 - 24 °С; при средней тяжести работ - 17 - 20 °С; влажность воздуха в холодный и теплый периоды года 40 - 60 %; отсутствие вредных веществ: аллергенов, канцерогенов, аэрозолей, металлов, оксидов металлов; электромагнитное излучение - не выше ПДУ; шум - не выше ПДУ (до 81 дБА); отсутствие локальной и общей вибрации; отсутствие микроорганизмов, продуктов и препаратов, содержащих живые клетки и споры микроорганизмов, белковые препараты.</p> <p>Оборудование (технические устройства) должно быть безопасное и комфортное в использовании (устойчивые</p>

		<p>конструкции, прочная установка и фиксация, простой способ пользования без сложных систем включения и выключения, с автоматическим выключением при неполадках; расстановка и расположение, не создающие помех для подхода, пользования, передвижения; расширенные расстояния между столами, мебелью и в то же время не затрудняющие досягаемость; исключение острых выступов, углов, ранимых поверхностей, выступающих крепежных деталей).</p> <p>Требования к условиям и организации труда на рабочих местах инвалидов вследствие заболеваний нервной системы</p>
--	--	----------------------------------------------------------------------------------------------------------------------------------------------------------------------------------------------------------------------------------------------------------------------------------------------------------------------------------------------------------------------------------------------------------------------------------------------------------------------------------------------------------------------------------------------------------------------

## 5. Схема застройки соревновательной площадки для всех категорий участников.

План застройки площадки по компетенции "Столярное дело"

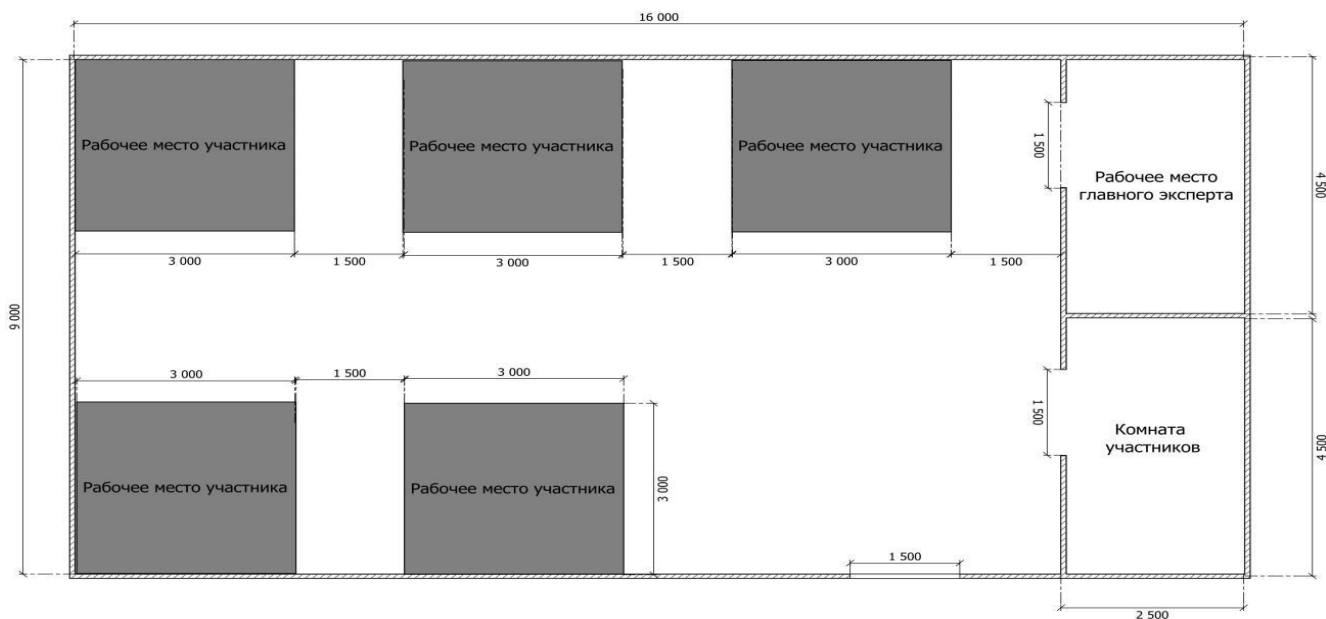

План застройки рабочего места участника

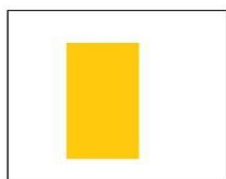

 Верстак столярный 1250 x 600 мм

План застройки рабочего места главного эксперта

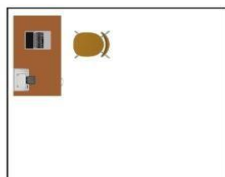

1. Персональный компьютер 
2. Принтер 
3. Кресло офисное 

## **6. Требования охраны труда и техники безопасности**

Во время проведения соревнования необходимо соблюдать настоящую инструкцию, правила эксплуатации оборудования, механизмов и инструментов, не подвергать их механическим ударам, не допускать падений. При работе участник обязан:

- поддерживать порядок и чистоту на своем рабочем месте;  рабочий инструмент располагать таким образом, чтобы исключалась возможность его скатывания или падения;
- выполнять работу только исправным, хорошо заточенным инструментом;
- использовать защитные очки при работе инструментом ударного действия;
- прочно закреплять обрабатываемую деталь в тисках при ручной резке древесины ножовкой;
- использовать для работы лучковую пилу с хорошо разведенным полотном и надежно закрепленным шнуром, обеспечивающим необходимое его натяжение;
- при запиливание материала ножовкой применять направляющую для опоры полотна инструмента;
- технологические операции (пиление, обтесывание, долбление и т.п.) выполнять на верстаке в установленных местах, используя специальные упоры и приспособления;
- очищать струги (рубанок, фуганок, и. т.п.) от стружки деревянными клиньями, а не руками;
- использовать рабочий инструмент только по прямому назначению;

Участникам запрещается:

- допускать скапливание посторонних предметов на рабочих местах;
  - захламлять верстаки отходами и стружкой;
  - сдувать стружку и опилки ртом или убирать их руками; производить уборку над и под работающим оборудованием или в непосредственной близости от движущихся механизмов;
  - вытирать рубильники и другие выключатели тока;

- собирать в один ящик тряпки, отходы бумаги и промасленной ветоши;
  - очищать струги (рубанок, фуганок, и. т.п.) от стружки руками;
  - выносить с площадки проведения соревнования и вносить в нее любые предметы, приборы и оборудование без согласования с экспертом (иного ответственного лица).
- Обо всех неполадках в работе оборудования и механизмов необходимо ставить в известность эксперта (иного ответственного лица).

## ТРЕБОВАНИЯ БЕЗОПАСНОСТИ В АВАРИЙНЫХ СИТУАЦИЯХ

При возникновении чрезвычайной ситуации (появлении посторонних запахов, задымлении, возгорании), обнаружении обрыва проводов питания или нарушения целостности их изоляции, неисправности заземления и других повреждений электрооборудования, появления запаха гари, посторонних звуков в работе оборудования и механизмов, немедленно прекратить работу, сообщить об этом эксперту (иному ответственному лицу) и действовать в соответствии с его указаниями.

При получении травмы сообщить об этом эксперту (иному ответственному лицу).

При необходимости помочь эксперту (иному ответственному лицу) оказать пострадавшему первую помощь и оказать содействие в его отправке в ближайшее лечебное учреждение.

## ТРЕБОВАНИЯ БЕЗОПАСНОСТИ ПО ОКОНЧАНИИ СОРЕВНОВАНИЯ

Привести в порядок рабочее место только при отключении всех токонесущих устройств.

Привести в порядок использованное оборудование и приспособления.

Стружку и опилки с рабочего места убрать с помощью щетки.

Убрать в отведенное место инструменты.

Тщательно вымыть руки с мылом.

При обнаружении неисправности оборудования, приспособлений и инструментов проинформировать об этом эксперта (иное ответственное лицо). С его разрешения организованно покинуть площадку проведения соревнования.