

# РЕГИОНАЛЬНЫЙ ЧЕМПИОНАТ «АБИЛИМПИКС» 2026

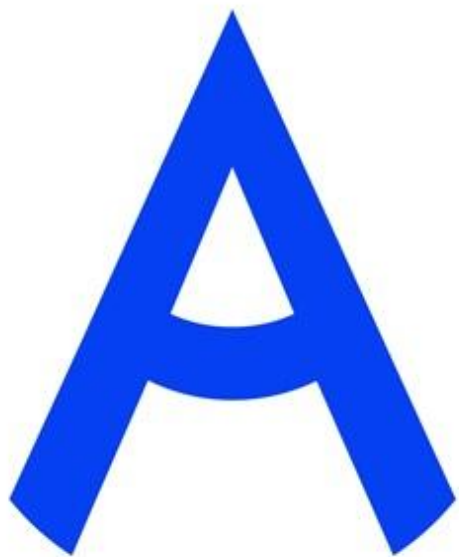

Утверждено  
советом по компетенции:  
«Сухое строительство и штукатурные  
работы»

Протокол от 21.12.2025 № 1

Председатель совета:

О.С. Кафтанникова

Главный эксперт Московской области:

Н.В. Покаместова

## КОНКУРСНОЕ ЗАДАНИЕ

по компетенции

**«СУХОЕ СТРОИТЕЛЬСТВО И ШТУКАТУРНЫЕ РАБОТЫ»**

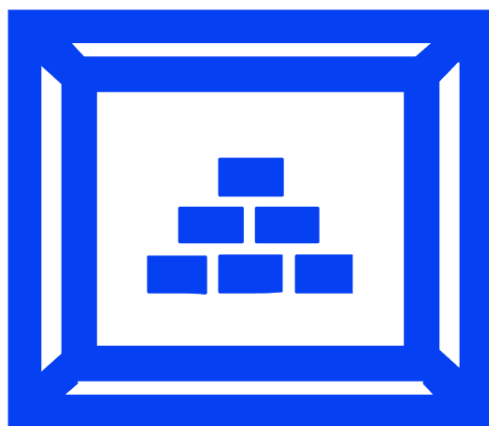

Москва  
2026

## 1. Описание компетенции

### 1.1. Актуальность компетенции.

Квалифицированный штукатур может осуществлять как внутренние, так и наружные штукатурные работы различными штукатурными составами. Значительная часть современных внутренних отделочных работ выполняется с использованием – систем сухого строительства, что подразумевает монтаж металлических каркасов и обшивку его гипсовыми строительными плитами перед нанесением финишного покрытия. Данные конструкции могут быть сложными и включать в себя изгибы и отверстия для дверных и оконных проемов. Традиционные штукатурные работы включают в себя подготовку основания перед нанесением штукатурного слоя. Штукатур должен будет подготовить необходимые материалы с соблюдением всех нормативных указаний и методических рекомендаций, касающихся приготовления и использования материалов.

Компетенция «Сухое строительство и штукатурные работы» относится к сфере стройиндустрии и жилищно-коммунального хозяйства. Специалисты, обладающие данной компетенцией, трудоустраиваются в строительные компании, реставрационные мастерские, а также в ремонтно-строительные и жилищно-коммунальные хозяйства.

### 1.2. Профессии, по которым участники смогут трудоустроиться после получения данной компетенции:

Профессии, по которым участники смогут трудоустроиться после освоения компетенции «Сухое строительство и штукатурные работы»: штукатур, монтажник каркасно-обшивных конструкций.

### 1.3. Ссылка на образовательный и/или профессиональный стандарт (конкретные стандарты):

Школьники	Студенты	Специалисты
Федеральный государственный образовательный стандарт (далее – ФГОС)		
	ФГОС СПО по профессии 08.01.28 «Мастер отделочных строительных и декоративных работ», утвержденный приказом Минпросвещения России от 18.05.2022 № 340	ФГОС СПО по профессии 08.01.28 «Мастер отделочных строительных и декоративных работ», утвержденный приказом Минпросвещения России от 18.05.2022 № 340
Профессиональный стандарта (далее – ПС)		
Приказ Министерства труда и социальной защиты Российской Федерации от 15.06.2020 № 336н «Об утверждении профессионального стандарта 16.055 «Штукатур»	Приказ Министерства труда и социальной защиты Российской Федерации от 15.06.2020 № 336н «Об утверждении профессионального стандарта 16.055 «Штукатур»	Приказ Министерства труда и социальной защиты Российской Федерации от 15.06.2020 № 336н «Об утверждении профессионального стандарта 16.055 «Штукатур» Приказ Министерства труда и социальной защиты Российской Федерации №339н от 15 июня 2020 г. «Об утверждении профессионального стандарта «Монтажниккаркасно-обшивных конструкций».

#### 1.4. Требования к квалификации:

Школьники	Студенты	Специалисты
<p><b>Знать:</b></p> <ul style="list-style-type: none"> <li>- методы организации труда на рабочем месте;</li> <li>- технологию подготовки различных поверхностей;</li> <li>виды основных материалов, применяемых при производстве штукатурных работ;</li> <li>свойства материалов, используемых при штукатурных работах;</li> <li>- наименование, назначение правила применения ручного инструмента, приспособлений и инвентаря;</li> <li>- способы подготовки различных поверхностей под штукатурку;</li> <li>- свойства основных материалов;</li> <li>- правила применения средств индивидуальной защиты</li> </ul>	<p><b>Знать:</b></p> <ul style="list-style-type: none"> <li>- методы организации труда на рабочем месте;</li> <li>- нормы расходов сырья и материалов на выполняемые работы;</li> <li>- технологию подготовки различных поверхностей;</li> <li>- виды основных материалов, применяемых при производстве штукатурных работ;</li> <li>- свойства материалов, используемых при штукатурных работах;</li> <li>- наименование, назначение правила применения ручного инструмента, приспособлений и инвентаря;</li> <li>- приёмы разметки и разбивки поверхностей фасада и внутренних поверхностей;</li> <li>- способы подготовки различных поверхностей под штукатурку;</li> <li>- свойства основных материалов и готовых сухих растворных смесей, применяемых при штукатурных работах;</li> <li>- виды, назначение, составы и способы приготовления растворов из сухих смесей;</li> <li>- технологию и устройство марок и маяков;</li> <li>- технологическую последовательность обычного оштукатуривания поверхностей;</li> <li>- технологию выполнения декоративных штукатурок;</li> <li>- технологию облицовки стен гипсокартонными листами;</li> <li>- технологию отделки швов различными материалами;</li> <li>- технику безопасности при выполнении штукатурных работ;</li> <li>- основные материалы, применяемые при отделке штукатурок;</li> <li>- технологию выполнения гипсовой штукатурки;</li> <li>технику безопасности при отделке штукатурки;</li> <li>- виды, причины появления и способы устранения дефектов штукатурки.</li> </ul>	<p><b>Знать:</b></p> <ul style="list-style-type: none"> <li>- методы организации труда на рабочем месте;</li> <li>- нормы расходов сырья и материалов на выполняемые работы;</li> <li>- технологию подготовки различных поверхностей;</li> <li>- виды основных материалов, применяемых при производстве штукатурных работ;</li> <li>- свойства материалов, используемых при штукатурных работах;</li> <li>- наименование, назначение правила применения ручного инструмента, приспособлений и инвентаря;</li> <li>- приёмы разметки и разбивки поверхностей фасада и внутренних поверхностей;</li> <li>- способы подготовки различных поверхностей под штукатурку;</li> <li>- свойства основных материалов и готовых сухих растворных смесей, применяемых при штукатурных работах;</li> <li>- виды, назначение, составы и способы приготовления растворов из сухих смесей;</li> <li>- технологию и устройство марок и маяков;</li> <li>- технологическую последовательность обычного оштукатуривания поверхностей;</li> <li>- технологию выполнения декоративных штукатурок;</li> <li>- технологию облицовки стен гипсокартонными листами;</li> <li>- технологию отделки швов различными материалами;</li> <li>- технику безопасности при выполнении штукатурных работ;</li> <li>- основные материалы, применяемые при отделке штукатурок;</li> <li>- технологию выполнения гипсовой штукатурки;</li> <li>технику безопасности при отделке штукатурки;</li> <li>- виды, причины появления и способы устранения дефектов штукатурки.</li> </ul>
<p><b>Уметь:</b></p> <ul style="list-style-type: none"> <li>- организовывать рабочее место;</li> <li>- определять пригодность применяемых материалов;</li> </ul>	<p><b>Уметь:</b></p> <ul style="list-style-type: none"> <li>- организовывать рабочее место;</li> <li>- просчитывать объёмы работ и потребности в материалах;</li> <li>- определять пригодность применяемых материалов;</li> <li>- создавать безопасные условия труда;</li> <li>- применять средства индивидуальной защиты;</li> <li>- выполнять насечку поверхностей вручную и</li> </ul>	<p><b>Уметь:</b></p> <ul style="list-style-type: none"> <li>- перемешивать компоненты штукатурных растворов и смесей;</li> <li>применять электрифицированное ручное оборудование и инструмент;</li> <li>- просчитывать объёмы работ и потребности в материалах;</li> <li>применять средства индивидуальной защиты;</li> <li>очищать, обеспыливать, грунтовать поверхности, наносить брызг;</li> <li>выполнять насечки, устанавливать штукатурные профили;</li> </ul>

<ul style="list-style-type: none"> <li>- создавать безопасные условия труда;</li> <li>- приготавливать вручную сухие смеси растворов по составу;</li> <li>- выполнять простую штукатурку;</li> <li>- наносить декоративные штукатурки;</li> <li>- заглаживать и структурировать штукатурки;</li> <li>- использовать инструменты и приспособления для отделки декоративных штукатурок;</li> <li>- применять средства индивидуальной защиты</li> </ul>	<p>механизированным способом;</p> <ul style="list-style-type: none"> <li>- устанавливать штукатурные профили; приготавливать вручную и механизированным способом сухие смеси обычных растворов по заданному составу;</li> <li>- приготавливать растворы из сухих растворных смесей;</li> <li>- приготавливать декоративные и специальные растворы;</li> <li>- выполнять простую штукатурку;</li> <li>- выполнять сплошное выравнивание поверхности;</li> <li>- выполнять улучшенное оштукатуривание вручную поверхностей различной сложности;</li> <li>- выполнять высококачественное оштукатуривание поверхности различной сложности;</li> <li>- наносить на поверхности декоративные растворы и выполнять их обработку вручную и механизированным инструментом;</li> <li>- наносить декоративные штукатурки на гипсовой и цементной основе;</li> <li>- использовать инструменты и приспособления для отделки декоративных штукатурок;</li> </ul>	<ul style="list-style-type: none"> <li>наносить штукатурные растворы на поверхности вручную;</li> <li>выравнивать и подрезать штукатурные растворы, нанесенные на поверхности;</li> <li>заглаживать, структурировать штукатурку;</li> <li>наносить накрывочные слои на поверхность штукатурки, выполнять декоративные штукатурки в соответствии с требованиями к их качеству;</li> <li>выполнять подготовительные работы, осуществлять производство работ по монтажу каркасно- обшивных конструкций, и бескаркасных облицовок стен из строительных листовых и плитных материалов;</li> <li>проверять работоспособность и исправность инструментов;</li> <li>применять приборы и приспособления для разметки и пространственной ориентации поверхностей и элементов конструкций;</li> <li>применять электрифицированное и ручное оборудование и инструмент для подготовки и монтажа каркасов КОК;</li> <li>определять дефекты и повреждения поверхностей обшивок из строительных листовых и плитных материалов; осуществлять ремонт поверхностей, выполненных с использованием строительных листовых и плитных материалов.</li> <li>применять электрифицированное и ручное оборудование и инструмент</li> </ul>
--	--	--

## **2. Конкурсное задание**

### **2.1. Краткое описание задания**

#### **2.1.1. Категория участников «ШКОЛЬНИКИ»:**

Модуль А. Изучить задание. Организовать рабочее место. Выполнить разметку поверхности. Приготовить раствор декоративной штукатурки из сухой смеси «короед». Полученный раствор нанести на поверхность стены. Произвести структурирование поверхности декоративной штукатурки. Очистить и помыть инструменты, приспособления, ёмкости. Убрать рабочее место.

Цвет, расположение на поверхности и направление структуры декоративной штукатурки - указаны на чертеже. Порядок работы с сухой смесью в соответствии с рекомендациями на мешке.

#### **2.1.2. Категория участников «СТУДЕНТЫ»:**

Модуль А. Изучить задание. Организовать рабочее место. Выполнить разметку поверхности. Приготовить раствор гипсовой штукатурки для маяков. Подготовить и установить маячные профили. Рассчитать и приготовить необходимое количество раствора для оштукатуривания стены. Выполнить высококачественное оштукатуривание поверхности, соблюдая все технологические операции (нанесение и разравнивание раствора, выравнивание, затирка и заглаживание поверхности до «глянца»). Очистить и помыть инструменты, приспособления, ёмкости.

Модуль Б. Изучить задание. Организовать рабочее место. Выполнить разметку поверхности. Приготовить раствор декоративной штукатурки из сухой смеси «короед». Полученный раствор нанести на поверхность стены. Произвести структурирование поверхности декоративной штукатурки. Очистить и помыть инструменты, приспособления, ёмкости.

Стена и размер оштукатуриваемой поверхности указаны на чертеже. Порядок работы с сухой смесью в соответствии с рекомендациями на мешке.

#### **2.1.3. Категория участников «СПЕЦИАЛИСТЫ»:**

Модуль А. Изучить задание. Организовать рабочее место. Выполнить разметку проектного положения каркасно-обшивной конструкции. Смонтировать конструкцию на металлическом каркасе с обшивкой ГСП с соблюдением всех норм. Убрать рабочее место.

Модуль Б. Изучить задание. Организовать рабочее место. Выполнить разметку поверхности. Приготовить раствор гипсовой штукатурки для маяков/уголков. Подготовить и установить маячные профили. Рассчитать и приготовить необходимое количество раствора для оштукатуривания стены. Выполнить высококачественное оштукатуривание поверхности, соблюдая все технологические операции (нанесение и разравнивание раствора, выравнивание, затирка и заглаживание поверхности до «глянца»). Очистить и помыть инструменты, приспособления, ёмкости. Убрать рабочее место.

Стена и размер оштукатуриваемой поверхности указаны на чертеже. Порядок работы с сухой смесью в соответствии с рекомендациями на мешке.

Модуль С. Изучить задание. Организовать рабочее место. Выполнить разметку поверхности. Приготовить раствор декоративной штукатурки из сухой смеси «короед». Полученный раствор нанести на поверхность стены. Произвести структурирование поверхности декоративной штукатурки. Очистить и помыть инструменты, приспособления, ёмкости. Убрать рабочее место.

Цвет, расположение на поверхности и направление структуры декоративной штукатурки указаны на чертеже. Порядок работы с сухой смесью в соответствии с рекомендациями на мешке.

## 2.2. Структура и подробное описание конкурсного задания

Категория участников	Наименование и описание модуля	Время	Результат
<b>Школьники</b>	<b>Модуль А.</b> Изучить задание. Организовать рабочее место. Выполнить разметку поверхности. Приготовить раствор декоративной штукатурки из сухой смеси «короед». Полученный раствор нанести на поверхность стены. Произвести структурирование поверхности декоративной штукатурки. Очистить и помыть инструменты, приспособления, ёмкости.	4 часа	Выполнено: декоративное оштукатуривание стены (Четыре цвета)
	Время выполнение всех модулей: <b>4 часа</b>		
<b>Студенты</b>	<b>Модуль А.</b> Изучить задание. Организовать рабочее место. Выполнить разметку поверхности. Приготовить раствор гипсовой штукатурки для маяков. Подготовить и установить маячные профили. Рассчитать и приготовить необходимое количество раствора для оштукатуривания стены. Выполнить высококачественное оштукатуривание поверхности, соблюдая все технологические операции (нанесение и разравнивание раствора, выравнивание, затирка и заглаживание поверхности до «глянца»). Очистить и помыть инструменты, приспособления, ёмкости.	3 часа	Выполнено: высококачественное оштукатуривание гипсовой штукатуркой
	<b>Модуль Б.</b> Изучить задание. Организовать рабочее место. Выполнить разметку поверхности. Приготовить раствор декоративной штукатурки из сухой смеси «короед». Полученный раствор нанести на поверхность стены.	1 час 30 мин.	Выполнено: декоративное оштукатуривание стены (Четыре цвета)

	Произвести структурирование поверхности декоративной штукатурки. Очистить и помыть инструменты, приспособления, ёмкости.		
Время выполнение всех модулей: <b>4 часа 30 мин.</b>			
<b>Специалисты</b>	<p><b>Модуль А.</b> Изучить задание. Организовать рабочее место. Выполнить разметку проектного положения каркасно обшивной конструкции. Смонтировать конструкцию на металлическом каркасе с обшивкой ГСП. Убрать рабочее место.</p>	2 часа 30 мин.	Выполнено: облицовка стен листами ГСП на металлическом каркасе, согласно чертежу;
	<p><b>Модуль Б.</b> Изучить задание. Организовать рабочее место. Выполнить разметку поверхности. Приготовить раствор гипсовой штукатурки для маяков. Подготовить и установить маячные профили. Рассчитать и приготовить необходимое количество раствора для оштукатуривания стены. Выполнить высококачественное оштукатуривание поверхности, соблюдая все технологические операции (нанесение и разравнивание раствора, выравнивание, затирка и заглаживание поверхности до «глянца»). Очистить и помыть инструменты, приспособления, ёмкости. Убрать рабочее место.</p>	2 часа 30 мин.	Выполнено: высококачественное оштукатуривание гипсовой штукатуркой
	<p><b>Модуль В.</b> Изучить задание. Организовать рабочее место. Выполнить разметку поверхности. Приготовить раствор декоративной штукатурки из сухой смеси «короед». Полученный раствор нанести на поверхность стены. Произвести</p>	1 час	Выполнено декоративное оштукатуривание стены (Три цвета)

	структурирование поверхности декоративной штукатурки. Очистить и помыть инструменты, приспособления, ёмкости. Убрать рабочее место.		
Время выполнение всех модулей: <b>6 часов</b>			

## 2.3 Последовательность выполнения задания.

### 2.3.1. Категория участников «ШКОЛЬНИКИ»:

**Модуль А.** Выполнить декоративную отделку поверхности с использованием декоративной штукатурки типа «Короед» с размером зерна 2,5 мм. В процессе работы применяется колер-паста для получения заданного цвета. Покрытие должно быть равномерным, с чётко выраженной фактурой «короед», без дефектов и видимых переходов цвета. Подготовить поверхность: очистить от пыли и загрязнений, при необходимости загрунтовать и высушить. Подготовить штукатурный состав: тщательно перемешать декоративную штукатурку «Короед» с добавлением колер-пасты до получения однородного цвета. Нанести штукатурку на поверхность с помощью металлического шпателя равномерным слоем. Сформировать фактуру «короед» пластиковой тёркой круговыми, вертикальными или горизонтальными движениями. Дать поверхности высохнуть, проверить качество покрытия и устранить возможные мелкие дефекты. Время выполнения задания 4 часа.

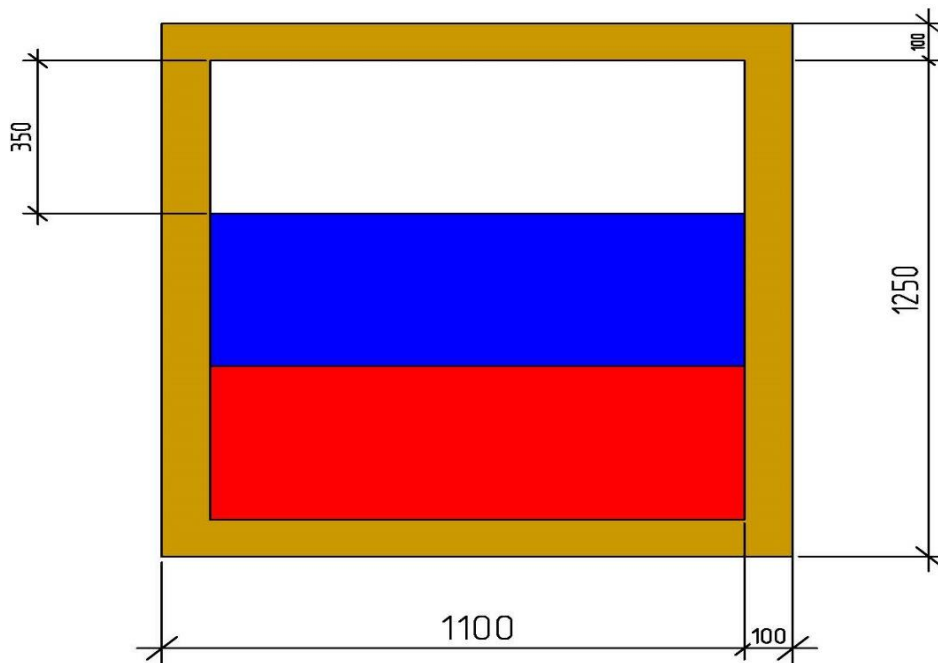

**В 30 % изменений входят размеры задания**

Чертёж задания с 30% изменениями участник получает за 15 минут до начала соревнований.

### 2.3.2. Категория участников «СТУДЕНТЫ»:

**Модуль А.** Изучить задание. Организовать рабочее место. Выполнить разметку поверхности. Приготовить раствор гипсовой штукатурки для маяков. Подготовить и установить маячные профили. Рассчитать и приготовить необходимое количество раствора для оштукатуривания стены. Выполнить высококачественное оштукатуривание поверхности, соблюдая все технологические операции (нанесение и разравнивание раствора, выравнивание, затирка и заглаживание поверхности до «глянца»). Очистить и помыть инструменты, приспособления, ёмкости. Убрать рабочее место.

Стена и размер оштукатуриваемой поверхности указаны на чертеже. Порядок работы с сухой смесью в соответствии с рекомендациями на мешке.

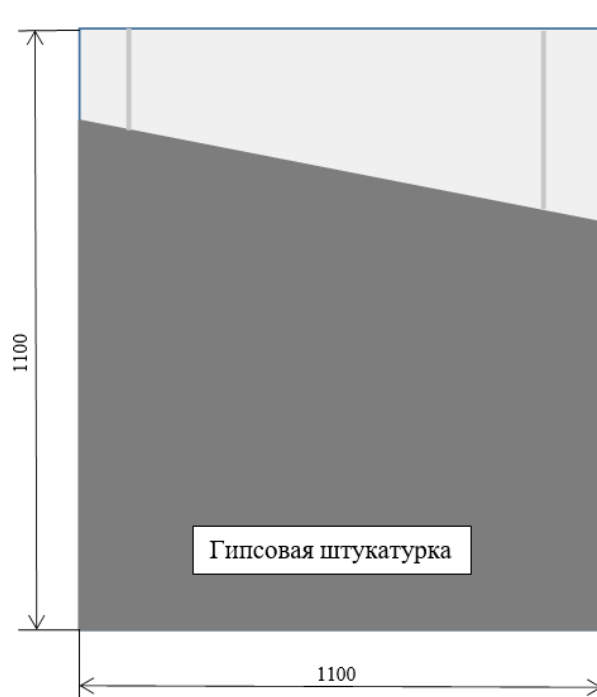

#### **Модуль Б.**

Выполнить декоративную отделку поверхности с использованием декоративной штукатурки типа «Короед» с размером зерна 2,5 мм. В процессе работы применяется колер-паста для получения заданного цвета. Покрытие должно быть равномерным, с чётко выраженной фактурой «короед», без дефектов и видимых переходов цвета. Подготовить поверхность: очистить от пыли и загрязнений, при необходимости загрунтовать и высушить. Подготовить штукатурный состав: тщательно перемешать декоративную штукатурку «Короед» с добавлением колер-пасты до получения однородного цвета. Нанести штукатурку на поверхность с помощью металлического шпателя равномерным слоем. Сформировать фактуру «короед» пластиковой тёркой круговыми, вертикальными или горизонтальными движениями. Дать поверхности высохнуть, проверить качество покрытия и устранить возможные мелкие дефекты.

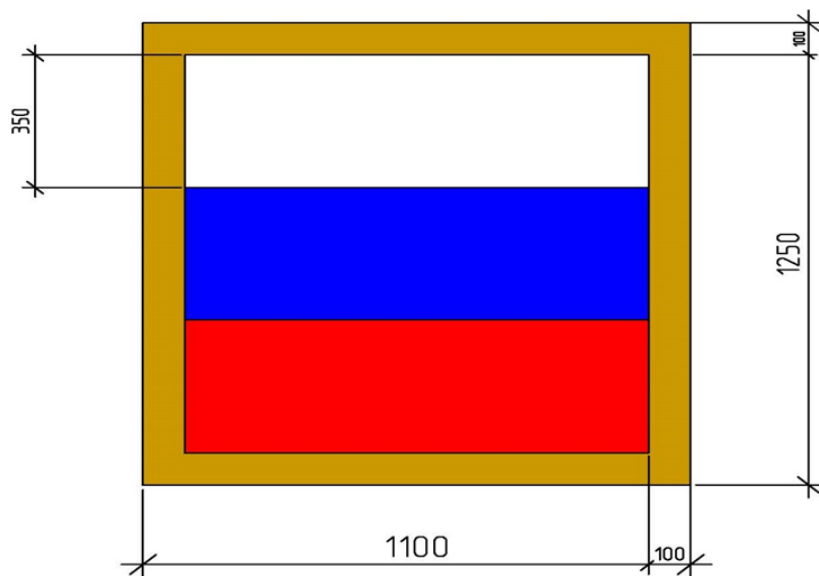

Время выполнение задание 4 часа 30 мин.

**В 30 % изменений входят размеры задания**

Чертёж задания с 30% изменениями участник получает за 15 минут до начала соревнований.

### 2.3.3. Категория участников «СПЕЦИАЛИСТЫ»:

**Модуль А.** Изучить задание. Организовать рабочее место. Выполнить разметку проектного положения каркасно-обшивной конструкции. Раскормить лист ГСП. Смонтировать конструкцию на металлическом каркасе с обшивкой ГСП, согласно чертежу. Убрать рабочее место.

Расположение и размеры каркасно-обшивной конструкции указаны на чертеже.

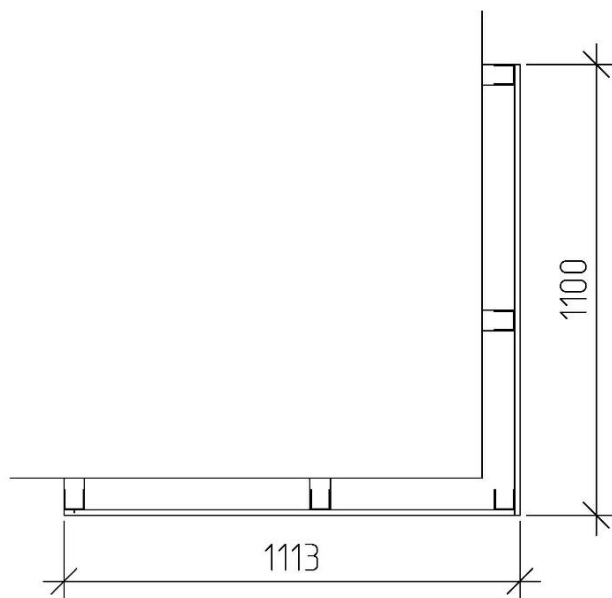

**Модуль Б.** Изучить задание. Организовать рабочее место. Выполнить разметку поверхности. Приготовить раствор гипсовой штукатурки для маяков. Подготовить и установить маячные профили. Рассчитать и приготовить необходимое количество раствора для оштукатуривания стены. Выполнить высококачественное оштукатуривание поверхности, соблюдая все технологические операции (нанесение и разравнивание раствора, выравнивание, затирка и заглаживание поверхности до «глянца»). Очистить и помыть инструменты, приспособления, ёмкости. Убрать рабочее место.

Стена и размер оштукатуриваемой поверхности указаны на чертеже. Порядок работы

с сухой смесью в соответствии с рекомендациями на мешке.

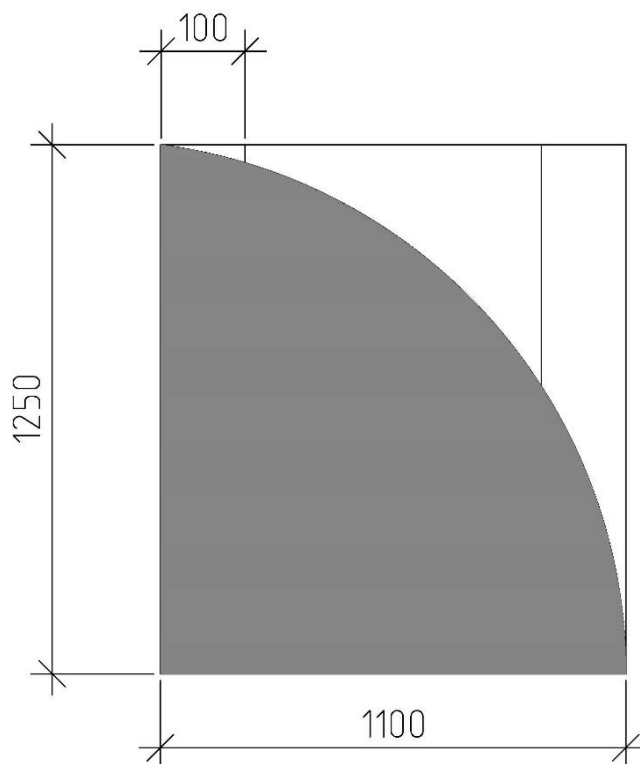

**Модуль В.** Выполнить декоративную отделку поверхности с использованием декоративной штукатурки типа «Короед» с размером зерна 2,5 мм. В процессе работы применяется колер-паста для получения заданного цвета. Покрытие должно быть равномерным, с чётко выраженной фактурой «короед», без дефектов и видимых переходов цвета.

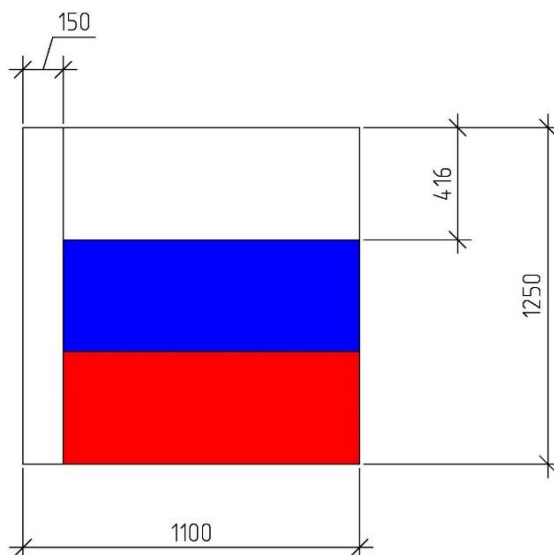

Время выполнения задания 6 часов.

**В 30 % изменений входят размеры задания**

Чертёж задания с 30% изменениями участник получает за 15 минут до начала соревнований.

**Особе указания по компетенции:**

Подготовка рабочей площадки конкурсантом может включать:

- раскладку, проверку и подготовку производственных и контрольно-измерительных инструментов;
- расстановку по конкурсной площадке материалов и инвентаря;
- изготовление специфичных для выполнения конкурсного задания шаблонов и

- приспособлений, если таковые разрешили использовать эксперты;
- тестирование материалов, разрешается приготовление пробного замеса.

## 2.4. Региональный (вариативный):

### Примеры изменений для регионального (вариативного) модуля:

1. Использование трафаретов с нанесением декоративных составов.

Трафарёт – приспособление, использующееся для нанесения на разные поверхности различных символов, таких как буквы, цифры и разнообразных изображений.

2. Имитация фактур различных материалов с помощью декоративных составов.  
Имитация дерева, металла, камня.

## 2.5. Критерии оценки выполнения задания

Категория участников	Наименование и описание модуля	Тип критерия (оценочный/измеримый)	Макс. балл
<b>Школьники</b>	Измерения	И	51
	Качество оштукатуренной поверхности	О	16
	Организация рабочего места	И	9
	Техника безопасности и охрана труда	И	8
	Профессионализм	О	16
<b>ОБЩЕЕ:</b>			<b>100</b>
<b>Студенты</b>	Измерения	И	28
	Контроль плоскости	И	30
	Качество оштукатуренной поверхности	О	13
	Организация рабочего места	И	6
	Техника безопасности и охрана труда	И	6
	Профессионализм	О	17
<b>ОБЩЕЕ:</b>			<b>100</b>
<b>Специалисты</b>	Измерения	И	33
	Контроль плоскости	И	30
	Качество оштукатуренной поверхности	О	21
	Организация рабочего места	И	3
	Техника безопасности и охрана труда	И	2
	Профессионализм	О	11
<b>ОБЩЕЕ:</b>			<b>100</b>

### 3. Перечень специальной одежды, оборудования, инструментов и расходных материалов, которые участник может привезти с собой на площадку проведения чемпионата.

#### 3.1. Требуемая специальная одежда участникам по компетенции в соответствии с требованиями охраны труда и техники безопасности: школьники/студенты/специалисты (при необходимости оформляется отдельно по категориям):

Требуемая специальная одежда (участник обязан привезти с собой) (Школьники/Студенты/Специалисты)					
№ п/п	Наименование	Технические характеристики	Ссылка на образец (при необходимости)	Ед. измерения	Необходимое кол-во
1	Строительные ботинки	Для защиты стопы в носочной части полуботинок используется металлический защитный подносок, способный выдержать ударную нагрузку в 200 Дж (Мун 200), (что равнозначно падению груза массой 20 кг с высоты 1 метр), сохранив без повреждения пальцы ног.	<a href="https://allforprofi.ru/catalogue/product/polubotinki_tekhnika_met_podnosok_nat_kozha_tekstil_tsvet_chernyy/">https://allforprofi.ru/catalogue/product/polubotinki_tekhnika_met_podnosok_nat_kozha_tekstil_tsvet_chernyy/</a>	пара	1
2	Очки	Для защиты органов зрения от пыле-стружочных образований, окалин	<a href="https://www.spets.ru/product/sredstva_individualnoy_zashchity/sredstva_zashchity_organov_zreniya/ochki_zashchitnye_otkrytogo_tipa/">https://www.spets.ru/product/sredstva_individualnoy_zashchity/sredstva_zashchity_organov_zreniya/ochki_zashchitnye_otkrytogo_tipa/</a>	шт	2
3	Респиратор	Вид изделия: Респиратор Конструктивные особенности: с клапаном выдоха, формованный	<a href="https://www.spets.ru/product/sredstva_individualnoy_zashchity/sredstva_zashchity_organov_dykhaniya/polumaski_filtruyushchie_respiratory/">https://www.spets.ru/product/sredstva_individualnoy_zashchity/sredstva_zashchity_organov_dykhaniya/polumaski_filtruyushchie_respiratory/</a>	шт	4
4	Перчатки	Резиновые, трикотажные или из полимерных материалов	<a href="https://www.spets.ru/product/sredstva_zashchity_ruk/">https://www.spets.ru/product/sredstva_zashchity_ruk/</a>	шт	2
5	Спецодежда	Куртка, брюки, комбинезон	<a href="https://www.spets.ru/product/s/spetsodezhda/letnyaya/kostjum-djurabl-letnij-seryj-kurtka-brjuki/">https://www.spets.ru/product/s/spetsodezhda/letnyaya/kostjum-djurabl-letnij-seryj-kurtka-brjuki/</a>	шт	1
6	Каскетка	Каскетка предназначена для защиты верхней части головы от сильных ударов и порезов о твердые и неподвижные предметы. Каскетка оснащена мягким амортизатором из пенополиуретана, дублированного трикотажем. Верхняя часть каскетки имеет 4 вентиляционных отверстия. Изменение размера обеспечивается при помощи застежки на ленте «контакт».	<a href="https://www.spets.ru/product/s/sredstva_individualnoy_zashchity/sredstva_zashchity_golovy_i litsa/kasketki/kasketka-amparo-prestizh-126909-chernaja/">https://www.spets.ru/product/s/sredstva_individualnoy_zashchity/sredstva_zashchity_golovy_i litsa/kasketki/kasketka-amparo-prestizh-126909-chernaja/</a>	шт	1

#### 3.2. Рекомендуемый перечень оборудования и инструментов для участников категорий: школьники, студенты, специалисты (при необходимости оформляется отдельно для каждой категории), которые участник может привезти с собой:

Рекомендуемый набор оборудования/инструментов (участник может привезти с собой) (Школьники/Студенты/Специалисты) (при необходимости оформляется отдельно по категориям)					
<b>*на площадке могут быть аналоги с аналогичными характеристиками, предоставляемые в качестве замены</b>					
№ п/п	Наименование	Технические характеристики	Ссылка на образец (при необходимости)	Ед. измерения	Необходимое кол-во

1	Ящик на колесах для инструмента	Ящик с колесами, профессиональный пластмассовый (32800) 113 л/30 gal./91x51,6x43,1		шт	1
2	Аккумуляторная дрель-шуруповёрт в комплекте, с комплектом бит.	Аккумуляторная дрель-шуруповёрт Быстрозажимной сверлильный патрон с патроном для инструмента 13 мм для стандартных принадлежностей; система защиты аккумулятора от перегрузки, перегрева и глубокого разряда;		шт	1
3	Уровень пузырьковый – 1200 мм, шт.	Уровень - это измерительный прибор с увеличенной точностью, созданный для определения отклонений поверхности от горизонтали или вертикали. Прибор имеет 2 глазка.		шт	1
4	Уровень пузырьковый – 800 мм, шт.	Уровень - это измерительный прибор с увеличенной точностью, созданный для определения отклонений поверхности от горизонтали или вертикали. Прибор имеет 2 глазка.		шт	1
5	Уровень пузырьковый – 400 мм, шт.	Для разметки углов и проверки прямоугольности, а также взаимно перпендикулярного расположения деталей. Цельнометаллический. Шкала двусторонняя, крашеная. Материал: инструментальная сталь. (НЕ СТОЛЯРНЫЙ)- без утолщения в ручке!		шт	1
6	Угольник строительный - 300 мм, шт.	Профессиональный нож предназначен для разрезания бумаги, картона и прочих материалов. Он имеет металлический корпус, отличающийся надежностью и прочностью. Для работы используются лезвия из углеродистой стали шириной 18 - 25 мм, длиной 150 мм		шт	1
7	Нож строительный с выдвижными лезвиями (запасные лезвия 3 шт.), шт.	Уровень - это измерительный прибор с увеличенной точностью, созданный для определения отклонений поверхности от горизонтали или вертикали. Прибор имеет 2 глазка.		шт	1
8	Рулетка	3-5 м		шт	1
9	Шпатель	Ширина лезвия, 150 - 200 мм. Материал лезвия нержавеющая сталь. Материал рукояти пластмасса		шт	1
10	Шпатель-кельма	Ширина лезвия, мм (на выбор). Материал лезвия нержавеющая сталь. Материал рукояти пластмасса		шт	1
11	Шпатель широкий	Ширина лезвия, 300мм. Материал лезвия нержавеющая сталь. Материал рукояти пластмасса		шт	1

**3.3. Инфраструктурный лист застройки площадки предоставляется в виде отдельного документа (приложения) в формате Excel (.xlsx)**

#### **4. Минимальные требования к оснащению рабочих мест с учетом всех основных нозологий**

\* минимальные требования к оснащению рабочих мест согласованы с общероссийскими общественными организациями инвалидов

Вид нозологии	Площадь, м.кв.	Ширина прохода между рабочими местами, м.	Специализированное оборудование, количество*
Рабочее место участника с	3000x1900	1,5 м	Для участников с нарушением слуха необходимо предусмотреть:

нарушением слуха			<p>а) наличие звукоусиливающей аппаратуры, акустической системы, информационной индукционной системы, наличие индивидуальных наушников;</p> <p>б) наличие на площадке переводчика русского жестового языка (сурдопереводчика);</p> <p>в) оформление конкурсного задания в доступной текстовой информации.</p>
<b>Рабочее место участника с нарушением зрения</b>	3000x1900	1,5 м	<p>Для участников с нарушением зрения необходимо:</p> <p>а) текстовое описание конкурсного задания в плоскочечатном виде с крупным размером шрифта, учитывающим состояние зрительного анализатора участника с остаточным зрением (в формате Microsoft Word не менее 16-18 пт), дублированного рельефно точечным шрифтом Брайля (при необходимости);</p> <p>б) лупа с подсветкой для слабовидящих; электронная лупа;</p> <p>в) для рабочего места, предполагающего работу на компьютере - оснащение специальным компьютерным оборудованием и оргтехникой:          видеоувеличитель;          - программы экранного доступа NVDA и JAWS18 (при необходимости);          - брайлевский дисплей (при необходимости); в) для рабочего места участника с нарушением зрения, имеющего собаку-проводника, необходимо предусмотреть место для собаки-проводника.</p> <p>г) оснащение (оборудование) специального рабочего места тифлотехническими ориентирами и устройствами, с возможностью использования крупного рельефно-контрастного шрифта и шрифта Брайля, акустическими навигационными средствами, обеспечивающими беспрепятственное нахождение инвалидом по зрению - слепого своего рабочего места и выполнение трудовых функций;</p> <p>д) индивидуальное равномерное освещение не менее 300 люкс.</p>
<b>Рабочее место участника с нарушением ОДА</b>	3000x1900	1,5 м	<p>Оснащение (оборудование) специального рабочего места оборудованием, обеспечивающим реализацию эргономических принципов:</p> <p>а) увеличение размера зоны на одно место с учетом подъезда и разворота кресла-коляски, увеличения ширины прохода между рядами верстаков;</p> <p>б) для участников, передвигающихся в кресле-коляске, необходимо выделить 1 - 2 первых рабочих места в ряду у дверного проема;</p> <p>в) оснащение (оборудование) специального рабочего места специальными механизмами и устройствами, позволяющими изменять высоту и наклон рабочей поверхности, положение сиденья рабочего стула по высоте и наклону, угол наклона спинки рабочего стула, оснащение специальным сиденьем, обеспечивающим компенсацию усилия при вставании.</p>
<b>Рабочее место участника с соматическими заболеваниями</b>	3000x1900	1,5 м	<p>Специальные требования к условиям труда инвалидов вследствие заболеваний сердечно-сосудистой системы, а также инвалидов вследствие других соматических заболеваний, предусматривают отсутствие:</p> <p>а) вредных химических веществ, включая аллергены, канцерогены, оксиды металлов, аэрозоли преимущественно фиброгенного действия;</p> <p>б) тепловых излучений; локальной вибрации, электромагнитных излучений, ультрафиолетовой радиации на площадке;</p> <p>в) превышения уровня шума на рабочих местах; г) нарушений уровня освещенности, соответствующей действующим нормативам.</p>

			Необходимо обеспечить наличие столов с регулируемой высотой и углом наклона поверхности; стульев (кресел) с регулируемой высотой сиденья и положением спинки (в соответствии со спецификой заболевания).
<b>Рабочее место участника с ментальными и нарушениями</b>	3000x1900	1,5 м	<p>Специальные требования к условиям труда инвалидов, имеющих нервно-психические заболевания:</p> <p>а) создание оптимальных и допустимых санитарно-гигиенических условий производственной среды, в том числе: температура воздуха в холодный период года при легкой работе - 21 - 24 °С; при средней тяжести работ - 17 - 20 °С; влажность воздуха в холодный и теплый периоды года 40 – 60 %; отсутствие вредных веществ: аллергенов, канцерогенов, аэрозолей, металлов, оксидов металлов;</p> <p>б) электромагнитное излучение - не выше ПДУ; шум - не выше ПДУ (до 81 дБА); отсутствие локальной и общей вибрации; отсутствие продуктов и препаратов, содержащих живые клетки и споры микроорганизмов, белковые препараты;</p> <p>в) оборудование (технические устройства) должны быть безопасны и комфортны в использовании (устойчивые конструкции, прочная установка и фиксация, простой способ пользования без сложных систем включения и выключения, с автоматическим выключением при неполадках; расстановка и расположение, не создающие помех для подхода, пользования и передвижения; расширенные расстояния между столами, мебелью; не должна затрудняющая доступность устройств; исключение острых выступов, углов, ранимых поверхностей, выступающих крепежных деталей)</p>

## 5. Схема (план) застройки соревновательной площадки

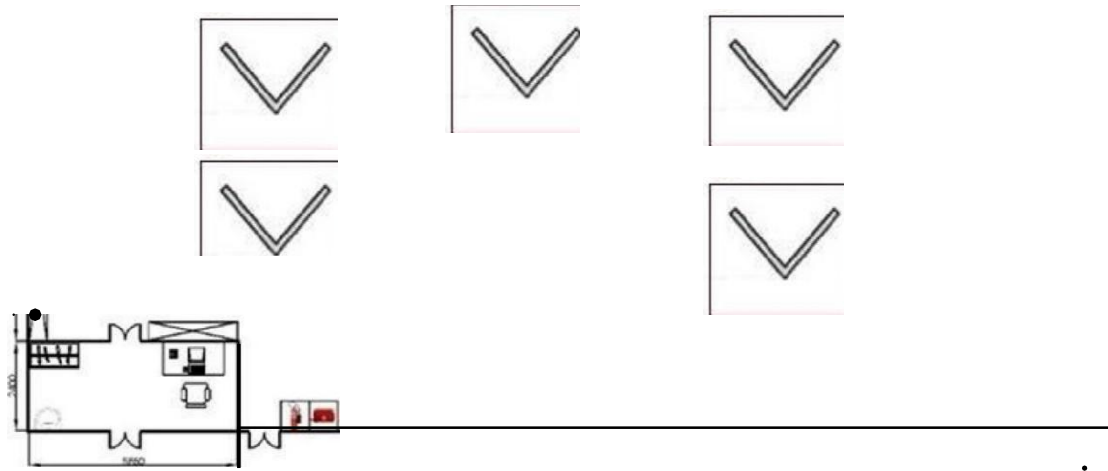

Рабочий стенд может быть изготовлен из ППП, газобетонных блоков, кирпича. Высота стенда – 1700 мм, толщина стен будет зависеть от материала, используемого для монтажа.

Чертёж рабочего стенда

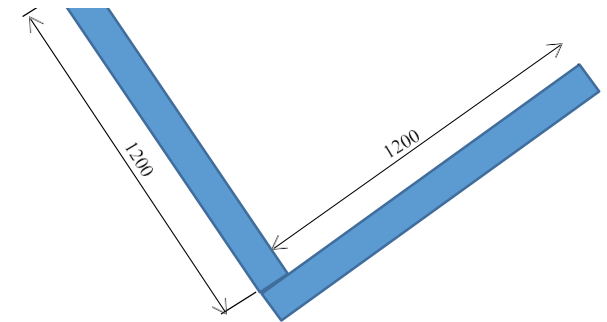

Особые требования к рабочему стенду:

1. Рабочий стенд должен быть смонтирован на прочном и твёрдом основании; независимо от материала, который будет использован для постройки – стенд должен быть устойчивым; стены – вертикальными и соответствовать размерам; угол между стенами  $90^{\circ}$ .
2. Стена для выполнения декоративной штукатурки должна быть ровной, покрытой грунтовочным составом под декоративную штукатурку (например, Кнауф Декоргрунд).
4. Если Рабочий стенд из кирпича или стенд смонтирован на каменном полу - в список расходных материалов необходимо включить дюбель-гвоздь 6x40 мм (22 шт.);
  - если Рабочий стенд смонтирован из ППП или газобетонных блоков в список расходных материалов для Специалистов необходимо включить саморез с прессшайбой 4,2x38 мм (22 шт.);
  - при сборке рабочего стенда в виде каркасно-обшивной конструкции, необходимо руководствоваться требованиями СП 163.1325800.2014 КОНСТРУКЦИИ С ПРИМЕНЕНИЕМ ГИПСОКАРТОННЫХ И ГИПСОВОЛОКНИСТЫХ ЛИСТОВ.
  - в список расходных материалов для необходимо включить саморез с прессшайбой 4,2x38 мм (22 шт.).

## **6. Требования охраны труда и техники безопасности**

### **Охрана труда и техника безопасности во время чемпионата**

#### **Предварительная подготовка.**

Делегаты, эксперты и участники должны ознакомиться с инструкцией по безопасности труда до начала чемпионата. Перед отъездом на чемпионат, убедитесь, что все инструменты, станки, а также любое оборудование находятся в исправном, рабочем состоянии.

Инструкция по охране труда:

Перед началом чемпионата все участники должны получить конкретные указания по охране труда и технике безопасности и ознакомиться с ними:

Руководство по технике безопасности;

Вопросы, относящиеся к охране труда с учетом специфики каждой компетенции, в том числе:

Общие процедуры обеспечения безопасности;

Опасности/риски в конкретных условиях каждой компетенции;

Электробезопасность и техника безопасности при работе с опасными веществами;

Уборка помещений;

Средства Индивидуальной Защиты;

Порядок действий в случае аварии или в случае эвакуации.

#### **Порядок и чистота**

Участники должны обеспечивать организацию и чистоту рабочего места. Убедитесь, что ваши действия безопасны для окружающих людей;

Рабочее место должно быть чистым в конце каждого дня и/или, когда это необходимо.

Не загромождать места прохода к рабочему месту и не складировать крупногабаритный мусор на рабочих местах

#### **Нарушения**

Нарушение любого пункта, содержащегося в данном руководстве по эксплуатации, должны быть доведены до Технического директора Чемпионата Абилимпикс.

В случае опасного поведения или нарушения предписаний, содержащихся в данном руководстве, главный эксперт имеет право приостановить работу конкурсанта.

Пожарная безопасность Место проведения оснащено первичными средствами пожаротушения.

Курение запрещено внутри площадки.

Первая помощь во время проведения чемпионата будут дежурить медсестра для оказания первой помощи и экипаж скорой помощи для реанимационных мероприятий.

Участники, которым требуется регулярный медицинский уход (например, инсулином или другими лекарствами) должны информировать об этом технического делегата, который должен информировать организаторов, чтобы обеспечить надлежащее медицинское обслуживание.

На каждой площадке компетенции будет доступна аптечка для оказания первой медицинской помощи.

Личное оборудование/инструмент Средства индивидуальной защиты должны соответствовать закону (национальных /международных) и соответствовать характеру работы и рискам.

Все личные электроинструменты, как и все другие инструменты (оборудование), должны иметь маркировку CE и проверяться группой экспертов перед началом соревнований.

Любые средства индивидуальной защиты (СИЗ), которые не считаются уместными будут удалены и заменены подходящим.

Все участники должны гарантировать, что их личное СИЗ находится в хорошем состоянии. Использование поврежденных защитных средств запрещается. Если личное СИЗ повреждено, Участник должен связаться с главным экспертом или заместителем главного эксперта.

### **Рабочая одежда.**

Конкурсанты должны использовать спецодежду для работы.

Согласно требованиям техники безопасности, участники должны гарантировать то, что они не используют украшения, ленты, свободную одежду и т.п., которые могут попасть в движущиеся части оборудования (инструмента).

Дополнительные требования к рабочей одежде: защитную одежду следует применять для защиты от огня, искр, тепла, острых предметов или химических веществ в зависимости от степени риска.

### **Электробезопасность**

Электрическая опасность - состояние настолько опасно, что контакт с неисправным оборудованием может привести к поражению электрическим с током. Напряжение 220 В (однофазное) Частота 50 Гц.

Аксессуары для подключения:



Мощность ручного инструмента:

Электрическое оборудование, используемое на чемпионате должно быть безопасным и свободным от какого-либо риска возникновения пожара или поражения электрическим током;

Участник должен гарантировать, что оборудование соответствует стандартам CEили NF.



**Конкурсанты должны:**

выполнить визуальный осмотр оборудования, проводов и электрических контактов перед началом работы; выполнить визуальную проверку состояния проводов и кабеля-удлинителя, перед началом работ;

проверить состояние соединений оборудования и кабель-удлинитель; кабели не должны быть восстановлены с помощью клейкой ленты; о каких-либо дефектах или неисправностях в электрооборудовании необходимо

незамедлительно сообщить;

Согласно регламенту, участники чемпионата смогут адаптироваться к оборудованию перед началом соревнований.

Участники должны гарантировать, что они знают, как использовать электрооборудование.

Сводная ведомость требований по технике безопасности по компетенции «Сухое строительство и штукатурные работы» для участников чемпионата.

№ п/п	Виды работ	Перчатки	Защит. очки	Защит. обувь	Головной убор	Спецодежда	Респиратор	Наушники
1.	Резка металлического профиля	+	+	всегда	+	всегда	-	
2.	Шлифование	+	+	всегда	+	всегда	+	
3.	Прикручивание саморезов	-	+	всегда	+	всегда	-	